



Oranka

B-Frozen Smart 6 & 10 Liter
Manual

Algemene informatie - Froziq Frozen Smoothies & Ice Coffee dispenser

Elektrische veiligheidsinstructies

- Om risico's te vermijden, moet een beschadigde voedingskabel worden vervangen door Oranka, een geautoriseerde technicus of een vergelijkbaar gekwalificeerd persoon.
- De dispenser is niet geschikt voor buitengebruik.
- Voor het reinigen moet de dispenser altijd worden losgekoppeld door de stekker uit het stopcontact te halen.
- Ontkoppel altijd de dispenser voordat u panelen verwijdert voor schoonmaak- of onderhoudswerkzaamheden.
- Deze eenheid mag niet worden geïnstalleerd op plaatsen die vatbaar zijn voor waterspatten.
- Gebruik geen waterstraal maar een vochtige doek om de dispenser schoon te maken.
- Bewaar geen explosieve stoffen zoals spuitbussen met ontvlambaar drijfgas in dit apparaat.
- Houd ventilatieopeningen vrij van obstructies.
- Gebruik geen mechanische apparaten of andere middelen om het ontdooiproces te versnellen, anders dan aanbevolen door de fabrikant.
- Beschadig het koelmiddelcircuit niet.
- Deze dispenser mag niet worden gebruikt in professionele keukens; als dit nodig is, neem dan contact op met Oranka voor het model uitgerust met een equipotentiaal terminal, geschikt gemarkeerd en geïnstalleerd.

Let op: Zorg ervoor dat de voedingskabel niet vastzit of beschadigd is bij het plaatsen van het apparaat.

Waarschuwing: Plaats geen meerdere draagbare stopcontacten of draagbare voedingsbronnen aan de achterkant van het apparaat.

Waarschuwing: Het apparaat mag alleen worden geïnstalleerd op locaties waar het gebruik en onderhoud beperkt blijft tot opgeleid personeel. Kinderen van 8 jaar en ouder en personen met verminderde lichamelijke, zintuiglijke of geestelijke capaciteiten of gebrek aan ervaring en kennis mogen het apparaat gebruiken onder toezicht of instructie over het veilig gebruik ervan en de gevaren. Kinderen mogen niet met het apparaat spelen. Reiniging en gebruikersonderhoud mogen niet door kinderen worden uitgevoerd zonder toezicht.

Functionele instructies

- Als u de Oranka premix smoothies wilt doseren die uiteindelijk (Froziq) Frozen Smoothies worden en moeten worden gemengd met de Oranka Slush mix, voeg dan 40 gram Oranka Slush mix per liter premix smoothies toe in een maatbeker en meng dit voordat u het aan de machine toevoegt.
- Voor het gebruik van de Oranka Ice Coffee (Froziq), voegt u 3 liter houdbare volle melk toe aan 1,1 kg Froziq Ice Coffee poeder voor een romige variant. Voeg naar eigen voorkeur 0,5 of 1 liter water toe voor extra ijsstructuur. Meng het geheel vooraf in een maatbeker, omdat de dispenser het poeder, melk en water niet automatisch goed mengt.
- Laat minstens 15 cm vrije ruimte rondom de dispenser.

Hygiënische veiligheidsinstructies

Het is belangrijk dat het personeel dat verantwoordelijk is voor de dispenser gekwalificeerd is om dagelijkse handelingen uit te voeren, zoals demonteren, reinigen, steriliseren en weer monteren.

- Dit apparaat is uitsluitend bedoeld voor huishoudelijk en soortgelijk gebruik.
- Voor een correcte werking van het apparaat moet de kamertemperatuur liggen tussen +5° en +32°C

Reinigings- en desinfectieprocedures: Reinigen en desinfecteren zijn essentieel om een perfecte smaak en maximale efficiëntie van uw dispenser te behouden. De procedures beschreven in de handleiding zijn algemeen en kunnen variëren afhankelijk van de sanitaire voorschriften van de lokale gezondheidsautoriteiten. Het product moet uit de dispenser worden gehaald voordat het wordt gedemonteerd voor reiniging.

Desinfectie: De dispenser moet worden gedesinfecteerd voordat de machine wordt gestart, dagelijks en onmiddellijk voordat de dispenser wordt gestart. Laat het niet te lang inactief blijven na desinfectie. Reinig regelmatig oppervlakken die in contact kunnen komen met voedsel en het kraangebied.





Scan de QR Code en bestel snel en eenvoudig uw sappen!

Bestellen?

Hulp nodig?

Scan de QR Code en neem contact met ons op!



Inleiding

Lees deze instructiehandleiding zorgvuldig door om vertrouwd te raken met alle aspecten van de dispenser. Zoals bij alle mechanische producten vereist deze machine reiniging en onderhoud. Goede werking kan ook worden beïnvloed door eventuele fouten die de operator maakt tijdens demontage en reiniging. Daarom is het belangrijk dat de persoon die de dispenser gebruikt zich bewust is van de procedures en deze zonder fouten kan uitvoeren tijdens dagelijkse handelingen zoals demontage, reiniging, desinfectie en herassemblage.

Bij het transporteren of tillen van de dispenser, til deze nooit op aan de transparante containers of de verdampercilinders. Oranka is niet aansprakelijk voor schade veroorzaakt door dergelijk verkeerd gebruik.

Om het deksel van de container te verwijderen, drukt u op de bovenste knop en schuift u het deksel naar voren. Als er een veiligheidsslot voor het deksel is, draait u de sleutel tegen de klok in om de open sleutel vrij te geven (zie Afbeelding 4).

- Maak de dispenser schoon en desinfecteer deze voordat u deze gebruikt, volgens de instructies op pagina 6.
- Een liter smoothie of ice coffee van Froziq zal ongeveer 1,5 liter eindproduct opleveren.
- Vul de container met het gewenste product, maar zorg ervoor dat u niet tot de maximale capaciteit vult, gezien het volume tijdens verwerking zal toenemen.
- Als u de dispenser gebruikt met op melk gebaseerde producten, schakel deze dan nooit uit. Activeer bij niet-gebruik de nachtstand. (zie pagina 4)

Beschrijving van de bedieningselementen

Wanneer een bak in de Koelmodus staat, is de dranktemperatuur ingesteld op 4 °C in de fabriek. In de Frozen-modus wordt de viscositeit van het mengsel geregeld door de bijbehorende afstelschroef die zich bevindt in de achterwand van elke container (voor temperatuur- en viscositeitsinstelling, zie "Aanpassing viscositeit voor Frozen stand"). Alle schakelaars bevinden zich aan de voorzijde van de dispenser, in schakelpanelen beschermd door schakelafdekkingen (zie Afbeelding 1).

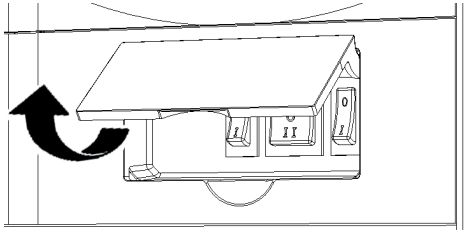

Afbeelding 1

Schakelaar voor stroom (A) (Aan- uit schakelaar)

O-stand: de automaat is uitgeschakeld.

I-stand: de automaat is ingeschakeld en klaar voor gebruik. Ventilator draait.

Schakelaars (B) voor mixers en koeling

I-stand: mixers en koeling zijn actief. **Koel-positie.** (Nachtstand)

O-stand: mixers en koeling zijn uitgeschakeld.

II-stand: mixers en koeling zijn actief. **Frozen-positie.**

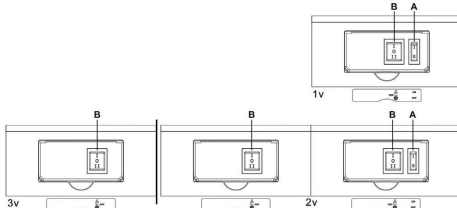

Afbeelding 2

(1v = 1 Reservoir, 2v = 2 Reservoirs, 3v = 3 Reservoirs)

Aanpassing viscositeit voor Frozen stand

De juiste viscositeit voor de Frozen stand is vooraf ingesteld in de fabriek. Indien nodig om de viscositeit aan te passen, gebruikt u een standaard Schroevendraaier om de afstelschroef in de achterwand van elke container als volgt te draaien (zie Afbeelding 3):

- Draai naar **rechts** (met de klok mee) om een **dikkere consistentie** te verkrijgen (indicator F zal dalen in opening G).
- Draai naar **links** (tegen de klok in) om een **dunner** product te verkrijgen (indicator F zal omhoog gaan in opening G).

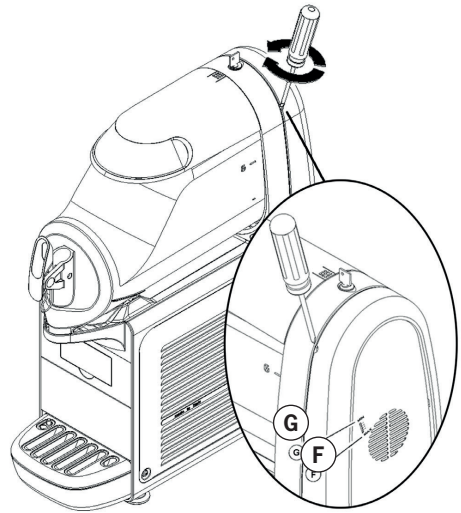

Afbeelding 3



Scan de QR Code en bestel snel en eenvoudig uw sappen!

Bestellen?

Hulp nodig?

Scan de QR Code en neem contact met ons op!



Aditionele informatie

- De bevestigstijd van het product wordt beïnvloed door verschillende variabelen, zoals de omgevingstemperatuur, de initiële temperatuur van het mengsel, het suikergehalte (Brix-niveau) en de viscositeitsinstelling.
- Om de herstelltijd van het product te verkorten en de productiviteit te verhogen, is het aan te raden het product dat in de dispenser wordt gebruikt vooraf te koelen.
- Voor een goede productconservering moet de dispenser 's nachts draaien, op zijn minst in de Koel-positie. Als dit niet mogelijk is en het product 's nachts in de kommen achterblijft, moeten de schakelaars voor mixer/koeling minstens één uur voordat het apparaat wordt uitgeschakeld op de I-positie worden gezet. Dit voorkomt dat zich 's nachts ijsblokken vormen, wat schade aan de mixers of hun motor kan veroorzaken wanneer het apparaat weer wordt ingeschakeld. In ieder geval, voordat het apparaat wordt herstart, moet ervoor worden gezorgd dat er geen ijsblokken zijn gevormd; zo ja, moeten ze worden verwijderd voordat het apparaat wordt ingeschakeld. 's Nachts draaien in drankmodus voorkomt ook mogelijke ijsophoping door condensatie rondom de kommen.
- Mixers mogen niet worden uitgeschakeld wanneer bevroren product in de kom zit: als het niet wordt geroerd, kan het product bevroren tot een massief blok ijs. Als de mixers in deze situatie weer worden ingeschakeld, kan dit schade aan de mixers en hun motor veroorzaken. Daarom mogen de mixers pas opnieuw worden gestart nadat het product is gesmolten.
- De dispenser is uitgerust met een magnetische koppeling waarmee de tandwielmotor (buiten de kom) de mixers (binnen de kom) aandrijft. De magnetische aandrijving werkt als een "intelligente koppeling" die automatisch de mixers loskoppelt als ze vastzitten door ijs of andere oorzaken. Dit ongemak kan snel worden opgemerkt, aangezien een onderbroken dof geluid waarschuwt dat de mixers nog steeds zijn. In dit geval is het noodzakelijk om de dispenser onmiddellijk los te koppelen, de kom leeg te maken en de oorzaak van het vastlopen te verwijderen.
- De dispenser moet in staat zijn warmte af te geven. Als dit buitensporig lijkt, controleer dan of er geen warmtebron dicht bij het apparaat staat en of de luchtstroom door de gleufpanelen niet wordt belemmerd door muren of dozen. Laat minstens 15 cm vrije ruimte rondom de dispenser.

Reiniging en desinfectie procedures

Het wordt aanbevolen om de dispenser regelmatig te reinigen en te desinfecteren om de beste smaak van het product en de hoogste efficiëntie van de eenheid te waarborgen. Deze sectie dient slechts als procedurele richtlijn en is onderhevig aan de vereisten van de lokale gezondheidsautoriteiten.

Leegmaken van de dispenser

- Zet de Aan- uit schakelaar op de **I-stand**.
- Zet de mixer/koelschakelaar(s) in de **I-stand** (Koel-positie).
- Plaats een maatbeker onder elke kraan en laat alle product uit de bakken lopen.
- Zodra alle bakken leeg zijn schakel alle bedieningsschakelaars in de **O-stand**.

Demonteren

Let op: Voordat u enig onderdeel demonteert, moet u altijd de stekker van het apparaat uit het stopcontact halen.

- Om het deksel van de container te verwijderen, drukt u op de bovenste knop en schuift u het deksel naar voren over de container. Als er een veiligheidsslot voor het deksel is, draai dan de sleutel tegen de klok in om de ontgrendelknop vrij te geven (zie Afbeelding 4).

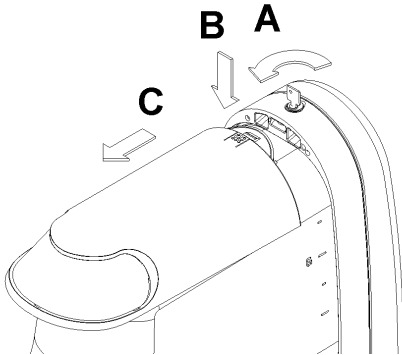

Afbeelding 4

- Om de container te verwijderen, duwt u de hendel omhoog (zie Afbeelding 5) en verwijdert u vervolgens de container zelf (zie Afbeelding 6).

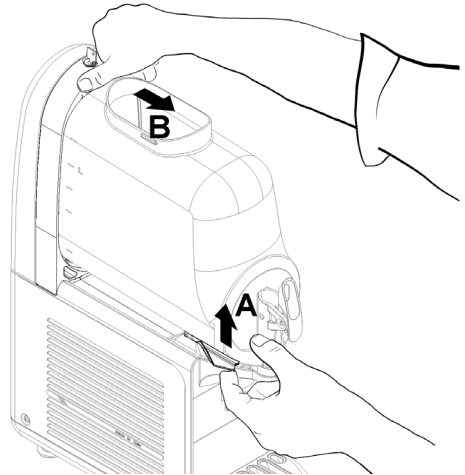

Afbeelding 5

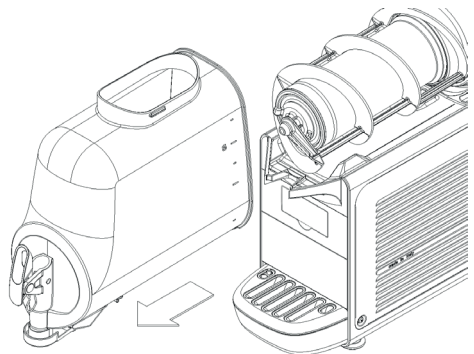

Afbeelding 6



Scan de QR Code en bestel snel en eenvoudig uw sappen!

Bestellen?

Hulp nodig?

Scan de QR Code en neem contact met ons op!



- Verwijder de mixer door deze uit de verdampercilinder te schuiven. Verwijder vervolgens de zeshoekige koppeling (zie Afbeelding 7).

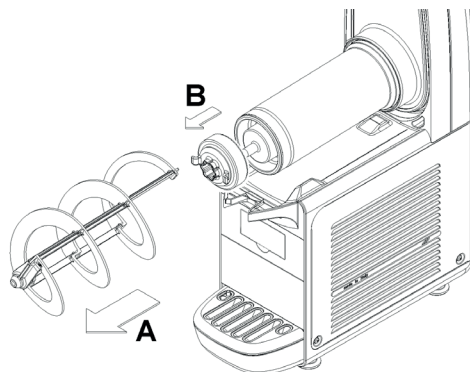

Afbeelding 7

- Verwijder de rubberen afdichting uit zijn behuizing (zie Afbeelding 8).

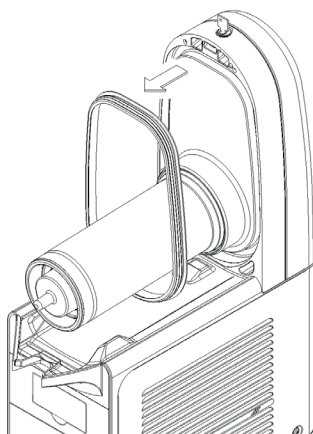

Afbeelding 8

- Demonteer de tap door de gegeven volgorde te volgen (zie Afbeelding 9).

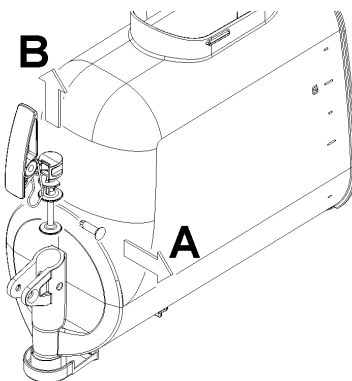

Afbeelding 9

- Verwijder de lekkbak en maak deze leeg.
- Verwijder de doorstroomregelaar uit de container (zie Afbeelding 10).

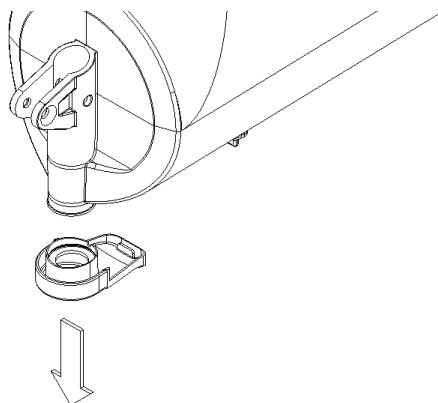

Afbeelding 10

Oranka
juice solutions

Reiniging

Let op: Was geen enkel onderdeel van het apparaat in een vaatwasser.

Let op: Voorafgaand aan elke reinigingsprocedure dient u de dispenser altijd los te koppelen van het stopcontact of de externe wandenschakelaar uit te schakelen.

- Vul een bak met ongeveer 4 liter heet water (45-60°C) en natriumhypochloriet (bleekmiddel) in een verhouding van 1 eetlepel per 2 liter water. Een te geconcentreerde oplossing kan de te wassen onderdelen beschadigen, terwijl een te verdunde oplossing mogelijk niet goed reinigt. Gebruik geen schurende reinigingsmiddelen.

Waarschuwing: Gebruik alleen reinigingsmiddelen die compatibel zijn met kunststof onderdelen om schade aan de dispenser te voorkomen.

Waarschuwing: Gebruik geen overmatige hoeveelheden water rond elektrische componenten tijdens het wassen om elektrische schokken of schade aan de dispenser te voorkomen.

Let op: Gebruik een zachte borstel om de verdampcilinders te reinigen.

Let op: Spoel alle gewassen onderdelen grondig af onder stromend water.

Desinfectie

Let op: Desinfectie moet onmiddellijk voorafgaand aan het opstarten van de dispenser worden uitgevoerd. Laat het niet langdurig ongebruikt na desinfectie.

Let op: Desinfectie moet worden uitgevoerd telkens wanneer de distributeur opnieuw in bedrijf wordt genomen met een nieuw product.

- Was uw handen met antibacteriële zeep voordat u de volgende procedures start.
- Onderdompel alle onderdelen die gedesinfecteerd moeten worden in een bak met heet water (45-60 °C) en natriumhypochloriet (bleekmiddel) in een verhouding van 1 eetlepel per 2 liter water gedurende enkele minuten.
- Laat de gedesinfecteerde onderdelen op een schone ondergrond aan de lucht drogen.
- Droog de externe delen van de dispenser zonder schuurdouken te gebruiken.

Assemblage

- Schuif de lekbak op zijn plaats.
- Smeer de tapzuiger, de zeshoekige koppeling en de mixer in op de aangegeven punten in Afbeelding 11 (B-Frozen 6 liter) of

Afbeelding 12 (B-Frozen 10 liter), gebruik daarbij alleen het bij de machine geleverde vet of ander vet geschikt voor gebruik met voedsel.

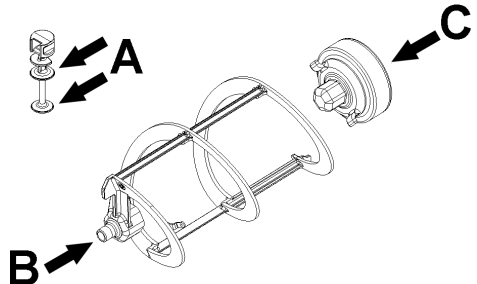

Afbeelding 11

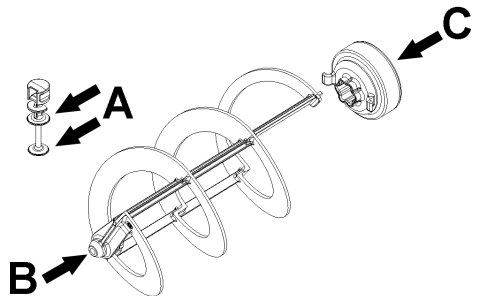

Afbeelding 12



Scan de QR Code en bestel snel en eenvoudig uw sappen!

Bestellen?

Hulp nodig?

Scan de QR Code en neem contact met ons op!



- Plaats de rubberen afdichting van de container terug.
Let op: de rand met de grotere diameter moet rusten op de achterwand (zie Afbeelding 13).

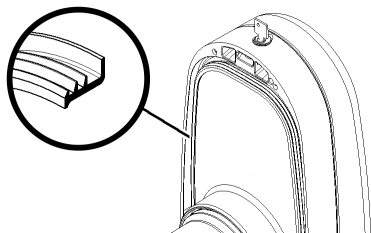

Afbeelding 13

- Monteer de zeshoekige koppeling en vervolgens de mixer terug (zie Afbeelding 14).

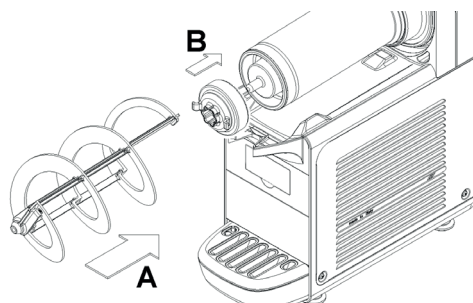

Afbeelding 14

- Plaats de container terug door deze naar de achterwand te duwen, zorg ervoor dat deze goed op de afdichting past. De vergrendelingshendel wordt verlaagd totdat deze rust op het oppervlak van de lekbak (zie Afbeelding 15).

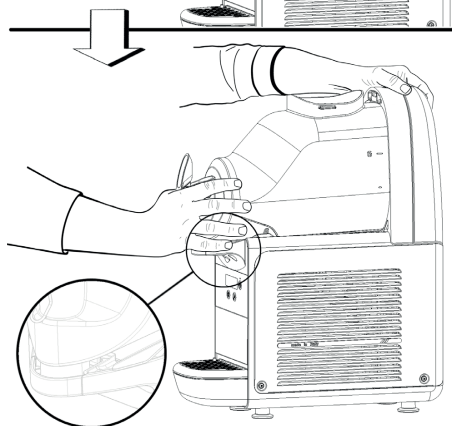
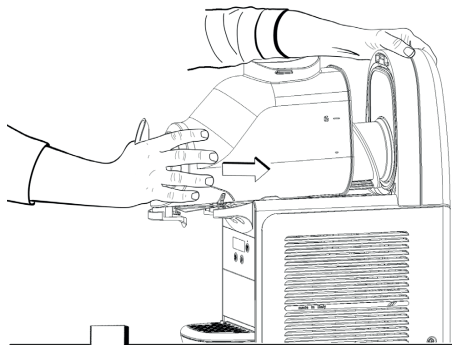

Afbeelding 15

- Plaats de doorstroomregelaar terug en monteer de tap. Raadpleeg Afbeelding 9 en 10 voor de stappen (in omgekeerde volgorde).
- Plaats de deksel terug. Raadpleeg Afbeelding 4 voor de stappen (in omgekeerde volgorde)

Schoonmaak zonder demontage

Het desinfecteren van het geassembleerde apparaat, voorafgaand aan ingebruikname, moet alleen worden uitgevoerd indien nodig, als een aanvullende voorzorgsmaatregel naast de eerder beschreven desinfectie van gedemonteerde onderdelen, nooit in plaats daarvan.

- Bereid een oplossing van water en natriumhypochloriet (bleekmiddel) in een verhouding van 1 eetlepel per 2 liter water.
- Giet de oplossing in de containers.
- Gebruik een geschikte borstel om de oplossing op alle delen boven het niveau van de oplossing en aan de onderkant van het deksel aan te brengen.
- Plaats het deksel. Zet de Aan- uit schakelaar op de **I-stand**. Zet de mixer/koelschakelaar(s) in de **I-stand** (Koel-positie). Laat de oplossing ongeveer 2 minuten ronddaaien in de dispenser.
- Verwijder de desinfectieoplossing uit de containers via de tapkraan door deze open te zetten.
- Voeg daarna enkele liters water toe aan de dispenser om deze grondig en schoon na te spoelen. Hiermee worden de laatste resten van de desinfectieoplossing verwijderd.

Onderhoud

Dagelijks onderhoud

inspecteer de dispenser en controleer op lekkages van product uit de afdichtingen. Als u lekkages opmerkt, zorg er dan eerst voor dat de componenten van de dispenser correct zijn geïnstalleerd. Controleer vervolgens of de afdichtingen geen smering nodig hebben en tot slot of ze niet versleten of beschadigd zijn. Als dat het geval is, vervang ze dan door originele reserveonderdelen verkrijgbaar via Oranka.

Maandelijks onderhoud

Verwijder het stof van het condensorfilter aan de achterkant van de machine (zie Afbeelding 16).

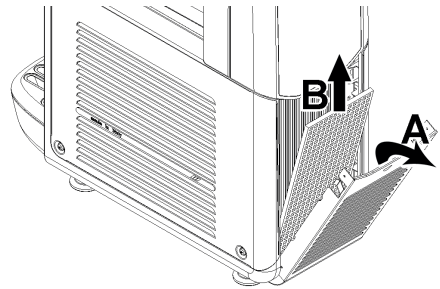

Afbeelding 16

Let op: Wees voorzichtig met de condensorvinnen, omdat ze scherp zijn.

- Indien er sprake is van abnormaal of ongebruikelijk geluid, is het essentieel om de koeler uit het stopcontact te halen en contact op te nemen met Oranka.
- In geval van een storing de machine loskoppelen, omdat onverwacht opnieuw opstarten mogelijk is.
- Na elke reparatie moeten alle onderdelen weer teruggeplaatst worden in de oorspronkelijke positie, inclusief schroeven en covers.



Scan de QR Code en bestel snel en eenvoudig uw sappen!

Bestellen?

Hulp nodig?

Scan de QR Code en neem contact met ons op!



Jaarlijks onderhoud

Verwijder alle panelen en reinig de binnenkant van de machine, inclusief de bodem en de binnenkant van de panelen. Verwijder nooit het anti-condensatiemateriaal dat om de uitlaatbuis van de verdampers is gewikkeld (de koperen buis rechts van de tandwielmotor). Als dit materiaal ontbreekt of verloren is gegaan, vervang het dan door originele reserveonderdelen verkrijgbaar via Oranka.

Waarschuwing: Om schade aan de dispenser te voorkomen, mogen de plastic onderdelen alleen gesmeerd worden met het door de fabrikant geleverde vet of met een ander type vet dat compatibel is met plastic onderdelen.

Als wederverkoper en aanbieder verklaart Oranka dat de geleverde machine, met het merk Milano Dispensers S.p.A., model B-frozen 6.1/6.2/6.3 Smart, B-frozen 10.1/10.2/10.3 Smart, 230V 50Hz, voldoet aan de geldende normen, waaronder:

- EN60335-1 (2012) + A14 (2019)
- EN60335-2-24 (2010) + A2 (2019)
- EN60335-2-75 (2004) + A12 (2010)
- EN 55014-1 (2017)
- EN 55014-2 (2015)
- EN 61000-3-2 (2019)
- EN61000-3-3 (2013) + A1 (2019)

En in overeenstemming is met de bepalingen van de Richtlijnen 2014/30/EG, 2014/35/EG, 2006/42/EG.

Oranka Vruchtensappen BV
Kampenstraat 24A
7575 EK Oldenzaal
+31 (0)74 - 266 8867
info@oranka.nl
www.oranka.nl

België / Belgique
Oranka Jus de Fruits BVBA
+32 (0)89 - 845 174
info@oranka.be

Oranka
juice solutions

